

AUDIO

AUDIO LINE ARRAY DI BUONA QUALITA' POTENTE CAPACE DI SONORIZARE L'AREA DOVE VERRA SVOLTO L'EVENTO, SI INTENDE MINIMO 6 SATELLITI PER LATO E 4 SUB DOPPIO 18 PROCESSORE DIGITALE CAPACE DI AGIRE SUI RITARDI TRA SUB E SATELLITI.

MIXER:

MIDAS M32 BEHRINGER X32 NO COMPAT
IL MIXER DEVE AVERE UN TABLET CONNESSO IN WI-FI CON APP DEDICATA

STAGE MONITOR

- N 5 STAGE MONITOR DI BUONA QUALITA' 15POLLICI 1000W LINEE SEPARATE
- N 1 SUB+SAT PER BATTERIA
- N 2 SIDE

LUCI

TRASSA FRONTALE:

- N° 4 wash led + N° 3 par led + N°2 dwe 2 celle

TRASSA POSTERIORE:

- N° 6 beam 10R + N° 5 par led

SU PALCO:

N°2 beam 10r su baule ai lati della pedana

- N°2 dwe 4 celle + N°1 macchina della nebbia di buona qualità

STRUTTURA

- Pedana su palco 4 x 2 H.40cm.
- Trassa fronte retro
- N° 4 torri H 6mt. capaci di sostenere l'audio in array, le torri devono essere ben fissati con tiranti di sicurezza in quanto nella parte posteriore va fissato un banner L. 8mt. H. 5mt.
- La struttura frontale deve essere munita di prolunghe laterali in quanto verranno fissate dei banner L. 1 mt. H.5 mt. Si allega foto

N.B. Qualsiasi modifica deve essere concordata preventivamente:
Responsabile: Domenico Macri 338 306 2911 – info@etnosound.it
Fonico: Massimo Maiolo 334 24 51 470

CHANNEL LIST

- 1) Basso ----- xlr _____ **Condello**
- 2) Organetto (1) -----xlr _____ **Andrea**
- 3) Organetto (2) clip a collo lungo _____ **Andrea**
- 4) Sax -----clip _____ **Andrea**
- 5) Sax -----xlr _____ **Andrea**
- 6) Vox-----beta 58 _____ **Andrea**
- 7) Lira (1) -----di-box _____ **Domenico**
- 8) Lira (2) -----di-box _____ **Domenico**
- 9) Battente -----di-box _____ **Domenico**
- 10) Pipita-----xlr _____ **Domenico**
- 11) Vox----beta 58 _____ **Domenico**
- 12) Didgeridoo-----xlr ___ **no posizione monitor**
- 13) Gtr ---di-box--Jack-Jack (lungo 10 m.) **Leonardo**

POSIZIONI CABLAGGIO E MONITOR

- 14) Vox -----sm58 _____ **Leonardo**
- 15) L pc-----mini jack _____ **Gianluca**
- 16) R pc-----mini jack _____ **Gianluca**
- 17) Cassa -----di-box _____ **Gianluca**
- 18) Tamburello - akg c418 collo corto ___ **Gianluca**
- 19) Djambe -----sm57 _____ **Gianluca**
- 20) Pad -----di-box _____ **Gianluca**
- 21) Timpano---sennheiser E604 _____ **Gianluca**
- 22) Charleston-----sm81 _____ **Gianluca**
- 23) Hoverade----- L -----sm81 _____ **Gianluca**
- 24) Hoverade-----R -----sm81 _____ **Gianluca**
- 25) Spare -----sm58 _____ **Gianluca**

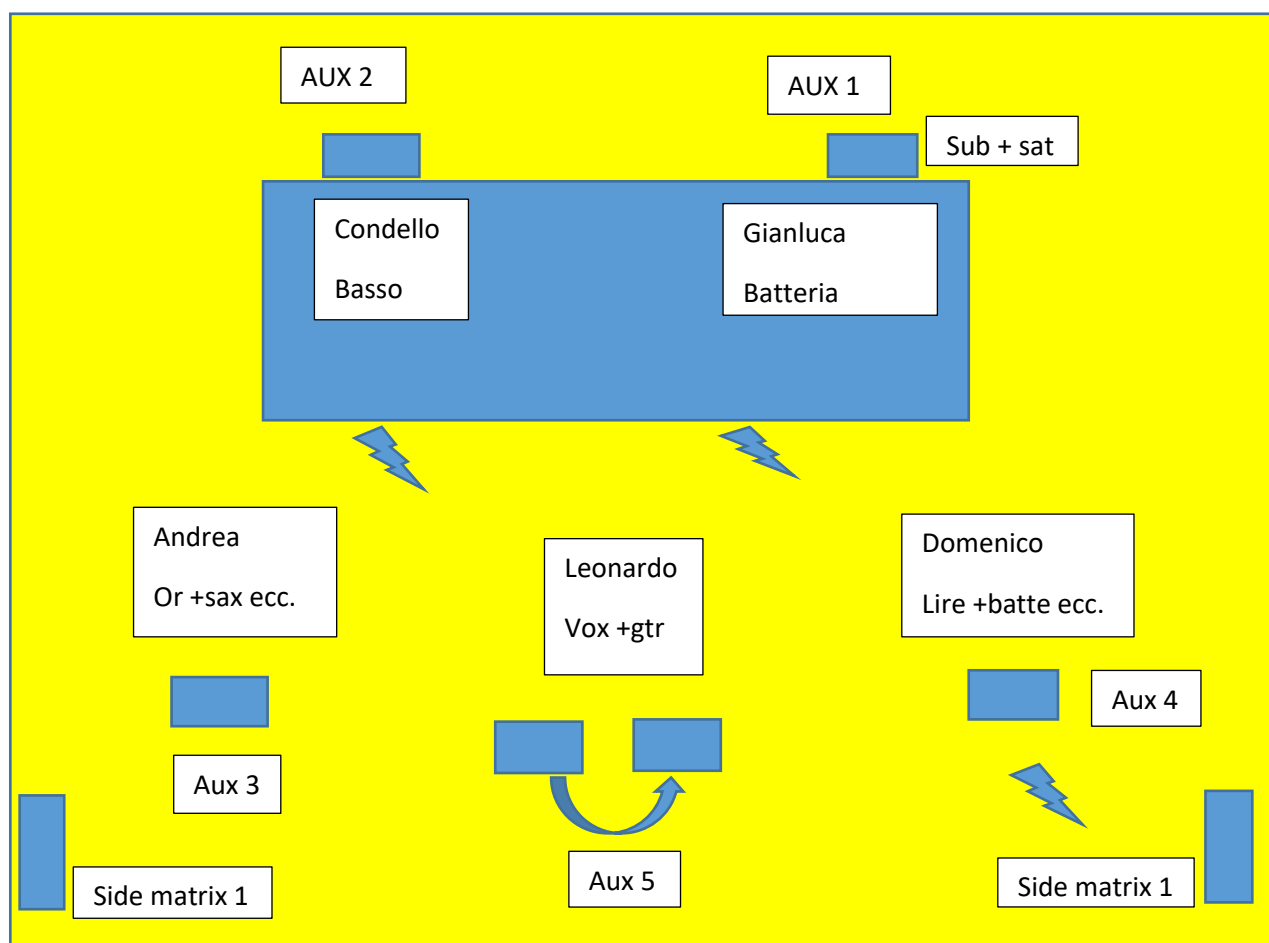

Si richiede un tecnico palco a disposizione del gruppo durante la serata in contatto con il mixer
Un datore luci
1 collaboratore per fissare banner